



**DESCRIZIONE PROFESSIONALE**

**FRY TOP ELETTRICO con PIASTRA LISCIA LUCIDA in COMPOUND, Doppi Comandi, Linea MACROS 700,**

- Piano di lavoro e pannelli frontali in **acciaio inox AISI 304**.
- **Piastra di cottura ad Alto SPESSORE** bicomponente che **combina una lastra di acciaio, per ottimizzare l'uniformità**, ad un **rivestimento superiore in acciaio inox AISI 316 con finitura LUCIDA**, per un'ottima pulizia e un basso livello di irraggiamento, con conseguente maggior confort per l'operatore.
- **zona cottura a Tutta misura 793x500 mm**, con paraspruzzi a Filo.
- Due zone cottura con comandi separati per una regolazione indipendente ed ottimale della temperatura.
- **Resistenze in acciaio incoloy** poste sotto la piastra di cottura.
- **Controllo termostatico e termostato** di sicurezza a riarmo manuale.
- Regolazione della **temperatura da 50 a 270 °C**.
- **Spia di linea e spia di raggiungimento temperatura**.
- **Superficie di cottura leggermente inclinata** con **foro di scarico grassi di grandi dimensioni** e convogliatore in apposito contenitore a tenuta di liquidi.
- Particolarmente indicato per cotture delicate.
- Piedini regolabili
- **Garanzia 24 mesi**.

**MARCHIO CE**  
**MADE IN ITALY**

**SCHEDA TECNICA**

<b>Alimentazione elettrica</b>	Trifase
<b>Volts</b>	V 400/3
<b>Potenza elettrica (Kw)</b>	9,6
<b>Peso netto (Kg)</b>	87
<b>Peso lordo (Kg)</b>	97
<b>Larghezza (mm)</b>	800
<b>Profondità (mm)</b>	714
<b>Altezza (mm)</b>	900

**BS-E7FL8MP-2/CPD**



**FRY TOP ELETTRICO con PIASTRA LISCIA LUCIDA in Compound, Mod. E7FL8MP-2/CPD**

FRY TOP ELETTRICO su VANO a GIORNO con PIASTRA LISCIA LUCIDA in Compound, BERTO'S Linea MACROS 700, modulo con Doppi comandi e ZONA COTTURA da mm 793x500, potenza elettrica Kw. 9,6, Peso 87 Kg, dim.mm.800x714x900h



**Macros 700**

<b>cm<sup>2</sup></b>		cm <sup>2</sup> 3.975 (mm 795x500)
<b>TOT</b>		kW 9,6
<b>VOLT</b>		380 - 415 V3N~



TECHNOCHEF.IT



**Macros 700**

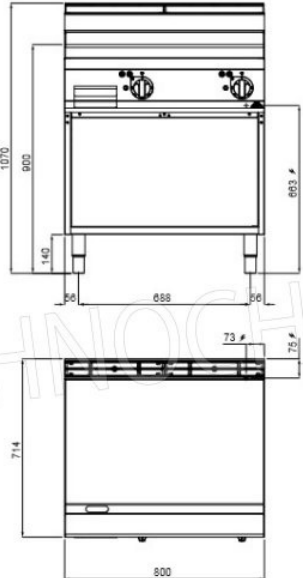

TECHNOCHEF.IT