



CODICE	DESCRIZIONE	PREZZO/CONSEGNA
ZU-BABY60X80E	FORNO ELETTRICO ROTATIVO per PANE PASTICCERIA, capacità 10/12 teglie da mm 600x800, V.400/3, Kw.23,5, Peso 700 Kg, dim.mm.1260x1870x1590h	

DESCRIZIONE PROFESSIONALE
FORNO ELETTRICO ROTATIVO per PANE PASTICCERIA, capacità 10 o 12 TEGLIE da mm 600x800:

- **adatto a piccoli e medi laboratori di panificazione o pasticceria;**
- ridotte dimensioni di ingombro (soprattutto in altezza);
- **cappa aspirante motorizzata;**
- **chiocciola aspirazione vapori in acciaio inox;**
- **basamento in acciaio inox 30/10;**
- **porta con doppio vetro;**
- **camera di cottura, facciata e porta in acciaio inox;**
- **nuova camera di combustione ad alto rendimento** e totalmente smontabile;
- **nuovo umidificatore potenziato**, di facile accesso e totalmente smontabile;
- valvola manuale per lo scarico del vapore in eccesso;
- **carrello di cottura estraibile** (non incluso): Il particolare sistema di aggancio, oltre a garantire un solido ancoraggio del carrello durante le fasi di cottura, può essere facilmente sbloccato al fine di permettere la rimozione del carrello dal forno, la possibilità di estrarre il carrello permette di velocizzare le operazioni di carico/scarico del prodotto e di facilitare la pulizia interna del forno;
- **quadro comandi elettromeccanico:** pulsantiera e strumentazione di tipo elettromeccanico, dato l'impiego di strumentazioni a comando diretto l'uso di questo tipo di pannello si rivela particolarmente semplice ed immediato;
- **possibilità di sovrapporre al forno una camera di cottura elettrica a 2 teglie o in alternativa una cella di lievitazione a 12 teglie;**
- cerniere della porta a destra.

Caratteristiche costruttive

- ingombro maggiore (si intende lo spazio minimo necessario per il passaggio del forno smontato): mm 1260x660
- larghezza massima carrello (spazio previsto tra il carrello ed i lati del telaio della porta: mm 50): mm 710
- diagonale massima carrello (spazio previsto tra il carrello e le pareti della camera: mm 30): mm 1020
- carico massimo carrello 80 Kg

Caratteristiche tecniche

- superficie di cottura m2 5,8

◦ **capacità 10 o 12 Teglie da mm 600x800, a seconda del tipo di carrello che si andrà a scegliere**

- produzione oraria 75 Kg
- temperatura massima di esercizio 300 °C
- altezza minima locale cm 270
- gradiente salita temperatura (a forno vuoto) °C/min 12
- gradiente salita temperatura (a forno pieno carico) °C/min 6

Caratteristiche ventilatore

- portata aria ventilatore (Mod. ECB 280): m3/min 16÷35
- potenza motore ventilazione (1400 rpm - Mod. H80A4VE/B5): hp (kw) 0,75 (0,55)

Caratteristiche aspiratore vapori

- portata aria aspiratore (Mod. R2E 225 RA92-09): m3/min 8÷20;
- potenza motore aspirazione: kw 0,15
- diametro camino uscita vapori: mm 150

Caratteristiche umidificatore

- Intervallo di umidificazione (con il forno ad una temperatura di 250 °C): min 20;
- Pressione acqua in ingresso: bar 1,5;
- Diametro tubo carico acqua inch 1/2 "
- Diametro tubo scarico acqua inch 1"

Consumi

- Consumo medio giornaliero (valore indicativo e calcolato su almeno 8 ore di funzionamento): Kg/h 12 ÷ 19

Accessori/Optional:

- **carrello porta-teglie estraibile, per 10 teglie da mm 600x800** (non incluse), **passo mm 114**, con struttura in tubolare quadro da 20 mm in acciaio inox, ruote piroettanti termoresistenti Ø 80 mm e struttura totalmente smontabile.
- **carrello porta-teglie estraibile, per 12 teglie da mm 600x800** (non incluse), **passo mm 95**, con struttura in tubolare quadro da 20 mm in acciaio inox, ruote piroettanti termoresistenti Ø 80 mm e struttura totalmente smontabile.

Marchio CE

Made in ITALY

SCHEDA TECNICA

Alimentazione elettrica	Trifase
Volts	V 400/3
Frequenza (Hz)	50
Potenza elettrica (Kw)	23,5
Peso netto (Kg)	700
Larghezza (mm)	1260
Profondità (mm)	1870
Altezza (mm)	1590

ACCESSORI/OPTIONAL

CODICE/FOTO	DESCRIZIONE	PREZZO/CONSEGNA
ZU-CAR12TB60X80 	TECHNOCHEF - Carrello Estraibile per 12 TEGLIE da 60x80, Mod.CAR12TB60X80 Carrello porta-teglie estraibile, capacità 12 Teglie da mm 600x800, passo mm 95, dim.mm.650x840x1220h	
ZU-CAR10TB60X80 	TECHNOCHEF - Carrello Estraibile per 10 TEGLIE da 60x80, Mod.CAR10TB60X80 Carrello porta-teglie estraibile, capacità 10 Teglie da mm 600x800, passo mm 114, dim.mm.650x840x1220h	



Maniglia porta con impugnatura in bachelite nera termo-refrattaria



Porta robusta e di notevole spessore





Doppio vetro per un maggior isolamento termico

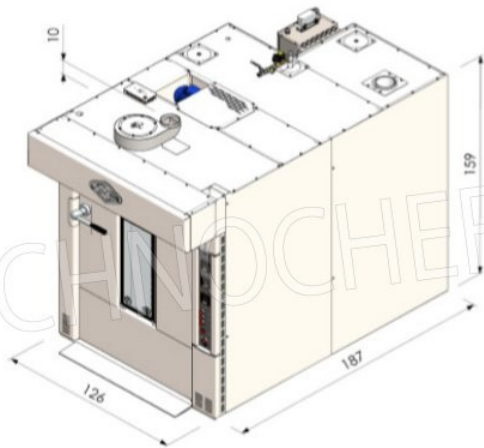

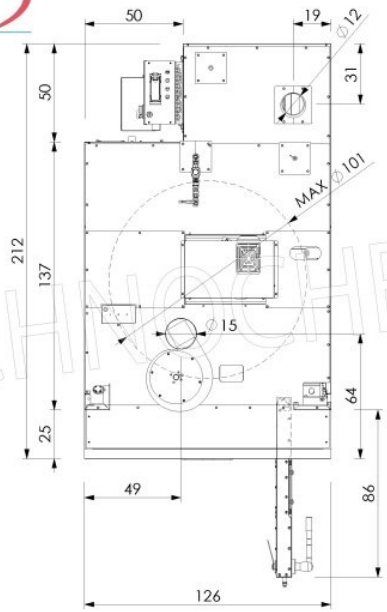

VISTA FRONTALE

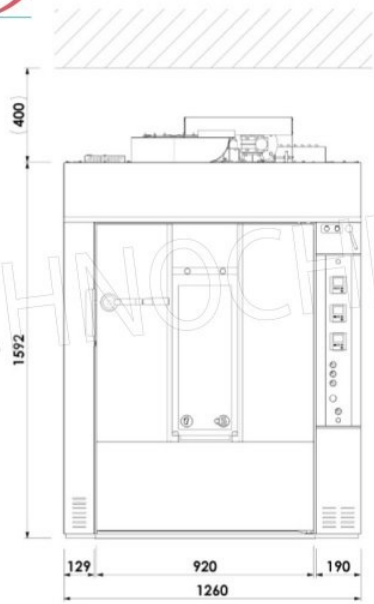



VISTA LATERALE

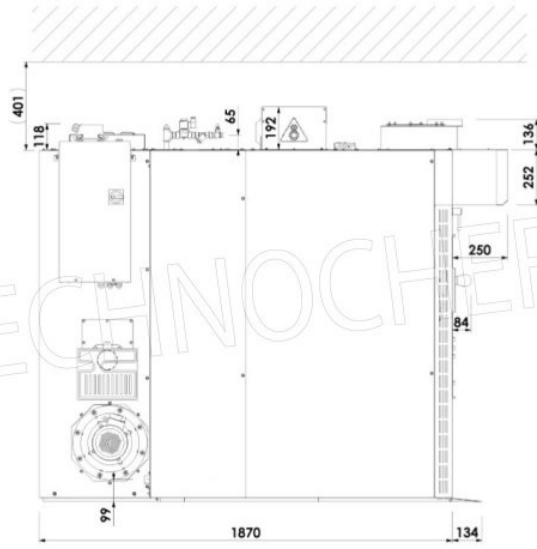

VISTA SUPERIORE

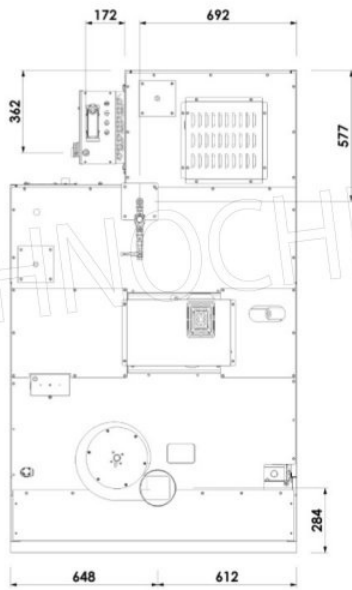

SCHEMA ALLACCIAMENTI

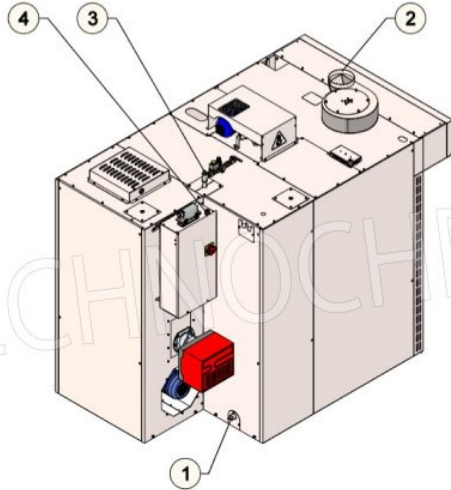

1	Scarico eccedenza acqua	Ø 1"
2	Tubazione scarico vapori	Ø 150 mm
3	Alimentazione acqua umidificatore	Ø 1/2"
4	Arrivo energia elettrica	23,5 kW



Carrello porta-teglie estraibile per forno rotativo



OPTIONAL CARRELLO

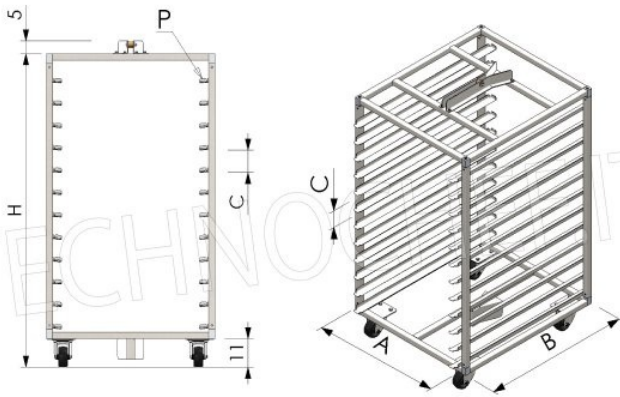

A	cm	65
B	cm	84
H	cm	122