



TECNOSERVICE'21 srl

by Tinti Sergio
Via Carlo Pisacane, 134
61032 Fano (PU) Italy
P.IVA IT0200411413

Tel. +39 0721 805911
FAX +39 0721 809794
e-mail: staff@technochef.it
www.technochef.it
www.technochef.eu

Servizi e tecnologie per la ristorazione dal 1973 ... Services and Technologies for professional catering since 1973



SCHEDA TECNICA

Alimentazione elettrica	Trifase
Volts	V 400/3 +N
Frequenza (Hz)	50
Potenza elettrica (Kw)	36,00
Peso netto (Kg)	95
Larghezza (mm)	800
Profondità (mm)	900
Altezza (mm)	900

DESCRIZIONE PROFESSIONALE

FRIGGITRICE ELETTRICA su MOBILE, Linea MAXIMA 900, Serie TURBO, 2 VASCHE INDIPENDENTI da 22+22 lt, COMANDI ANALOGICI:

- **piano di lavoro e pannelli frontali e laterali in acciaio inox AISI 304;**
- **resistenze in acciaio inox** incoloy posizionate direttamente all'interno della vasca, ribaltabili in posizione verticale per facilitare le operazioni di pulizia;
- **dispositivo di sicurezza** per il disinserimento dell'alimentazione elettrica con resistenze in posizione verticale;
- **controllo della temperatura tramite termostato da 80 a 190 °C** con rilevazione più accurata grazie ai sensori posti all'interno della vasca;
- **spia di linea e spia di raggiungimento temperatura;**
- **vasche in acciaio inox AISI 304** con ampi bordi arrotondati e ampia zona fredda, sottostante le resistenze, per la decantazione dei residui;
- il piano, dai bordi arrotondati, incorpora una superficie per l'appoggio dei cesti leggermente inclinata che favorisce lo scarico dell'olio;
- **rubinetto di scarico a sfera**, situato all'interno del vano, comandato da maniglia con impugnatura atermica, con bacinella di raccolta in acciaio;
- **garanzia 24 mesi.**







In Dotazione:



- 2 cesti unici

Marchio CE
Made in ITALY

CODICE	DESCRIZIONE	PREZZO/CONSEGNA
BS-E9F22-8M	FRIGGITRICE ELETTRICA su MOBILE, BERTO'S, Linea MAXIMA 900, Serie TURBO, 2 VASCHE INDIPENDENTI da lt.22+22, Comandi Analogici, V.400/3+N, Kw.18+18, Peso 95 Kg, dim.mm.800x900x900h	€ 3.271,86 + IVA € 3.991,67 IVA incl. Spedizione in Italia: calcolata nel carrello Consegna: da 15 a 25 giorni

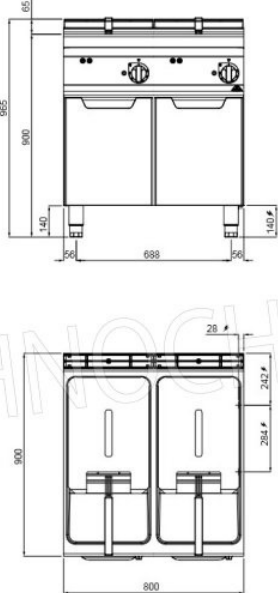

	L	22 + 22
	mm	306 x 460 x 295 h (x2)
	mm	260 x 400 x 150 h (x2)
	TOT kW	18 x 2 (E9F22-8M)
	kW	22 x 2 (E9F22-8MS)
	VOLT	380-415 V3N~ 50/60 Hz
	Kg	95

Technical drawing showing front and top views of the fryer with dimensions:

- Front view: Total height 900, top panel height 65, main body height 800, base height 140, base width 688, base feet width 56.
- Top view: Total width 800, depth 600, top panel width 28, main body depth 262, base feet depth 140.